

CIGNO®

G. MONDINI



CIGNO

NOUVELLE GÉNÉRATION D'OPERCULEUSE COMPACTE

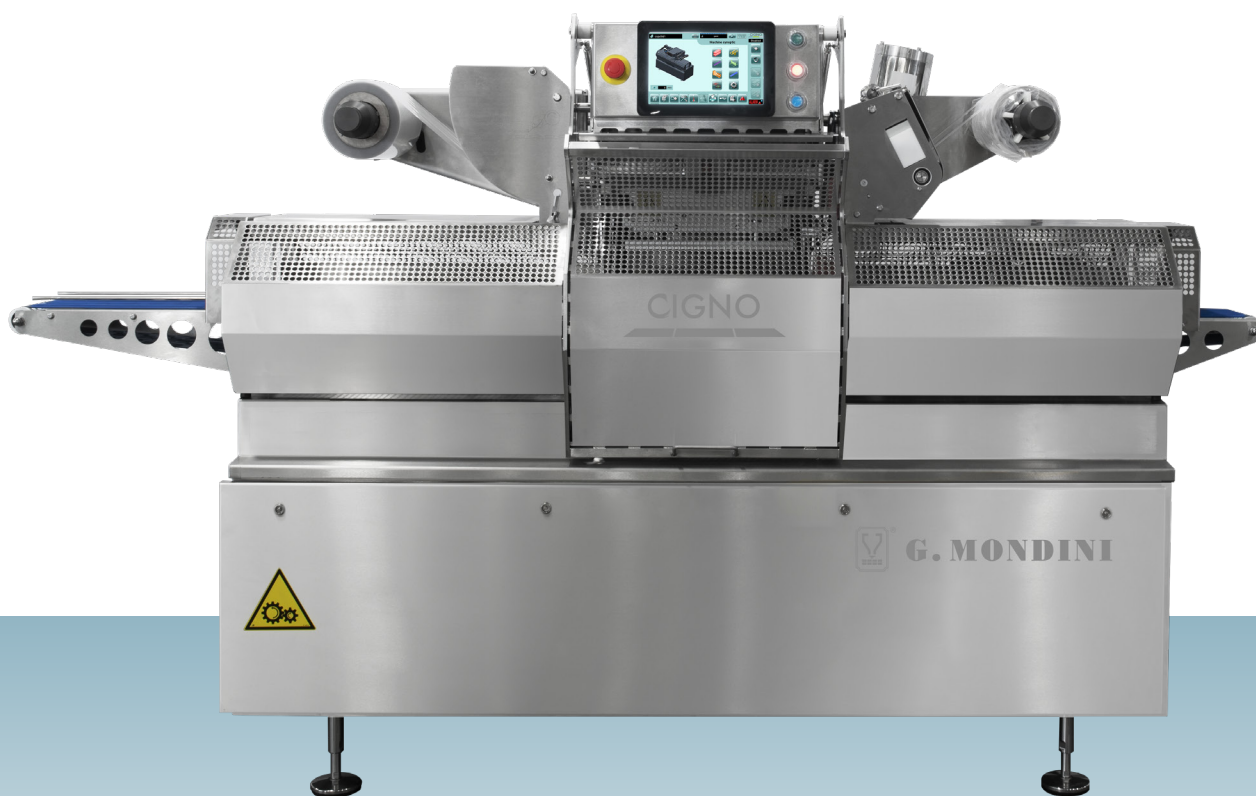

POUR TOUS VOS BESOINS D'EMBALLAGE

SÉCURITÉ

EXPÉRIENCE

PERFORMANCE

FLEXIBILITÉ

FORMING

Platformer

Paperseal

Lining

Kirigami

Stacker

TRAY HANDLING

Denesting

Handling

PRODUCT HANDLING

Dosing

Integration

Loader

PRIMARY PACK

Tray sealer

Snap On Lid

SECONDARY PACK

Crate Loader

INTEGRATION

Neural

Valves

Detector

Labeling

Weight

SOLUTION COMPACTE POUR UN RÉSULTAT EXCEPTIONNEL

CIGNO est la dernière innovation de la gamme d'operculeuses Mondini. Son design compact et novateur offre une solution idéale pour les opérations d'emballage dans toute l'industrie alimentaire. Remarquablement flexible, la CIGNO peut fonctionner dans tous les environnements, allant des opérations en arrière-boutique des supermarchés à la production en ligne dans les usines. Sa conception simple et épurée permet une utilisation intuitive, une productivité accrue, avec un design hygiénique et un accès facilité pour le changement d'outils, le nettoyage et la maintenance.

POUR TOUS TYPES DE SUPPORTS D'EMBALLAGE



FORMING

TRAY HANDLING

PRODUCT HANDLING

PRIMARY PACK

SECONDARY PACK

INTEGRATION

Platformer | Paperseal | Lining | Kirigami | Stacker | Denesting | Handling | Dosing | Integration | Loader | Tray sealer | Snap On Lid | Crate Loader | Neural | Valves | Detector | Labeling | Weight

CARACTÉRISTIQUES

- Encombrement réduit.
- Cavité à outil unique.
- Changement d'outillage simple et rapide (2 minutes).
- **Une piste** pour simplifier l'exploitation et la gestion de la ligne.
- Conception hygiénique et entièrement nettoyable.
- Conception ouverte pour faciliter l'utilisation et l'accessibilité.
- Conçue pour des opérations autonomes ou synchronisées en ligne.
- Intégration avec des dépilleurs automatiques, une zone de chargement et une imprimante de données variables pour un processus de conditionnement fluide.

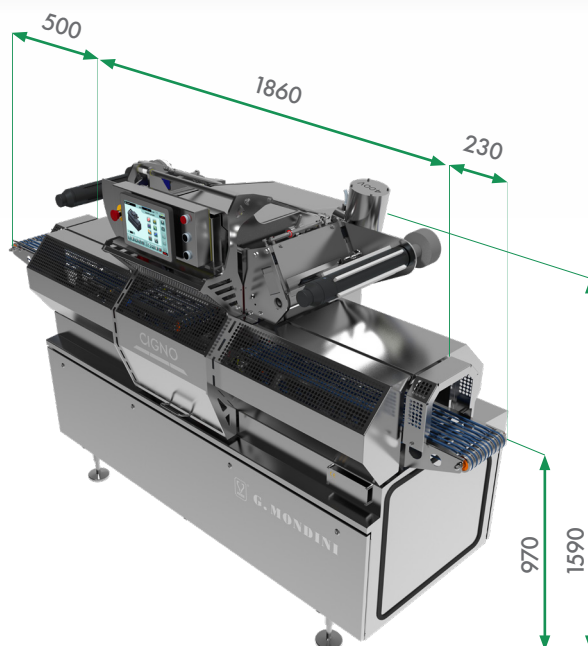

PRODUCTIVITÉ

Totalement servo-motorisée pour atteindre :

- Just sealed: 35 cycles/min
- Balayage du gaz : 25 cycles/min.
- Skin: 15 cycles/min

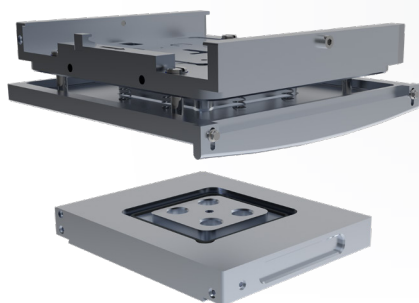

OUTIL DE SCELLAGE

Le nouveau design unique de l'outil minimise les composants et augmente la productivité, rendant le changement d'outillage simple, intuitif et robuste.



FACILITÉ D'UTILISATION

- Le fonctionnement à une piste gère automatiquement le produit, réduisant ainsi la main-d'œuvre.
- Formation facile des opérateurs grâce à la réalité augmentée.
- Conception innovante en "col de cygne" pour une accessibilité facile.

QUALITÉ DE SCELLAGE STANDARD G.MONDINI

- Système de levage électromécanique pour des résultats parfaits à chaque cycle.
- CIGNO offre une pression allant jusqu'à 600 kg pour un scellage sûr et sécurisé de chaque barquette.
- CIGNO peut gérer des dimensions de barquettes allant jusqu'à 260 x 190 mm.

CIGNO®



G.MONDINI S.p.A.
Via Brescia, 5/7 - 25033 Cologne (BS) Italie
tel. +39 030705600
www.gmondini.com - info@gmondini.com

Tous les contenus de ce document, y compris les textes, graphiques et mises en page, appartiennent à G.Mondini S.p.A. et ne peuvent en aucun cas être reproduits, publiés, distribués, transmis et, en tout état de cause, utilisés par des tiers sans l'autorisation écrite de G.Mondini S.p.A.