

TRAVE

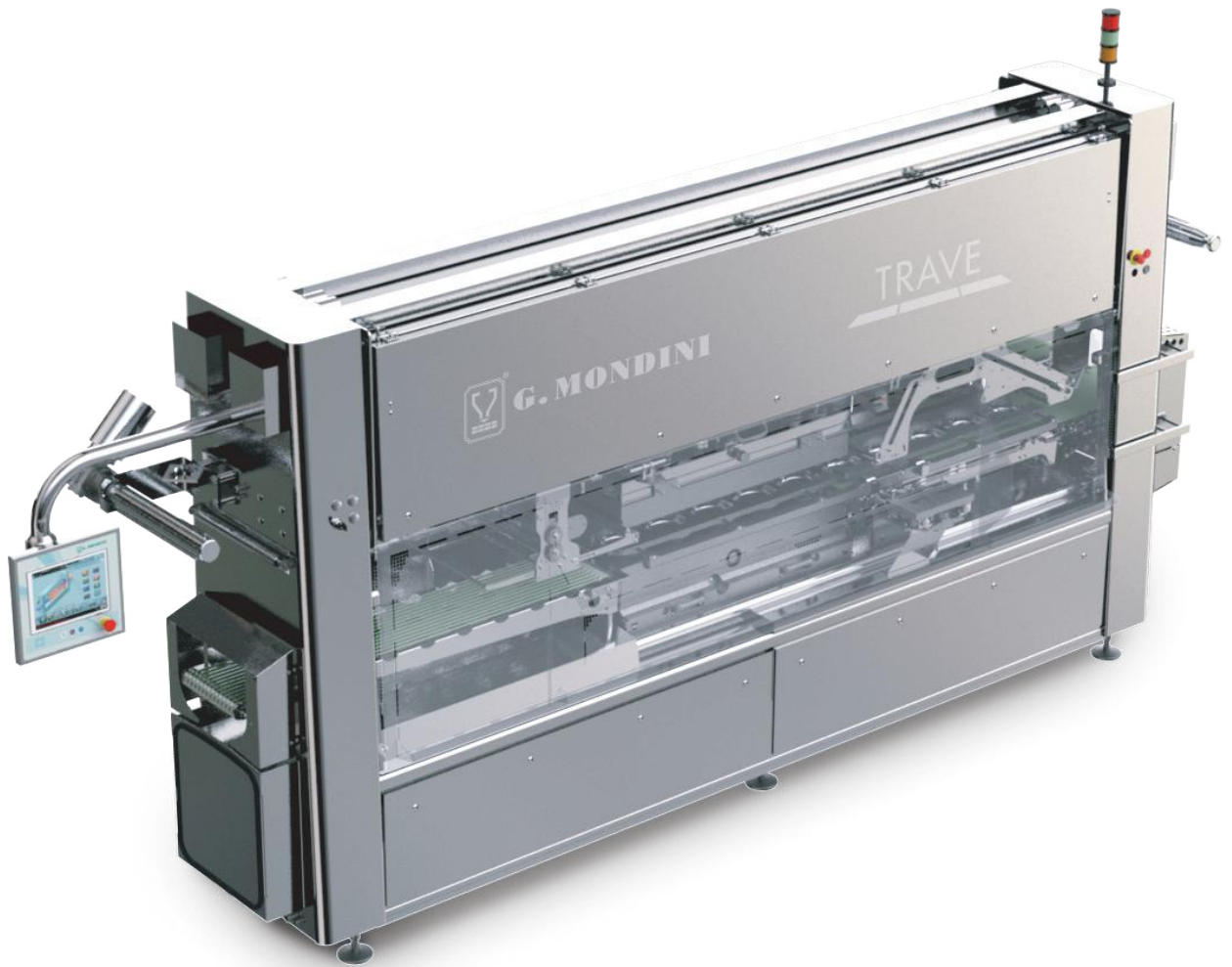

PLATFORM

TECHNOLOGY



Brevet
 IT 1216516
 EP 0334266
 US 4974392
 US 5475965

OÙ LA CRÉATIVITÉ, L'INNOVATION ET LA TECHNOLOGIE **NE FONT QU'UN**

La technologie PLATFORM est un système unique offrant une capacité inégalée à proposer plusieurs solutions d'emballage sur l'ensemble de la gamme d'operculeuses TRAVE. Cette technologie innovante offre à nos clients une flexibilité leur permettant de saisir de nouvelles opportunités commerciales, en ayant la certitude que la technologie PLATFORM peut être facilement adaptée à leurs besoins futurs.

DARFRESH® ON TRAY
 PROTRUDING

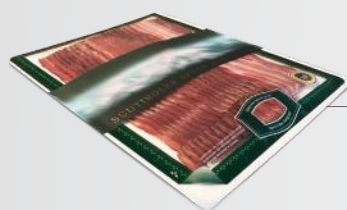

SLICEFRESH®



HEATSEAL



INSEAL



ZERO®



STRETCH

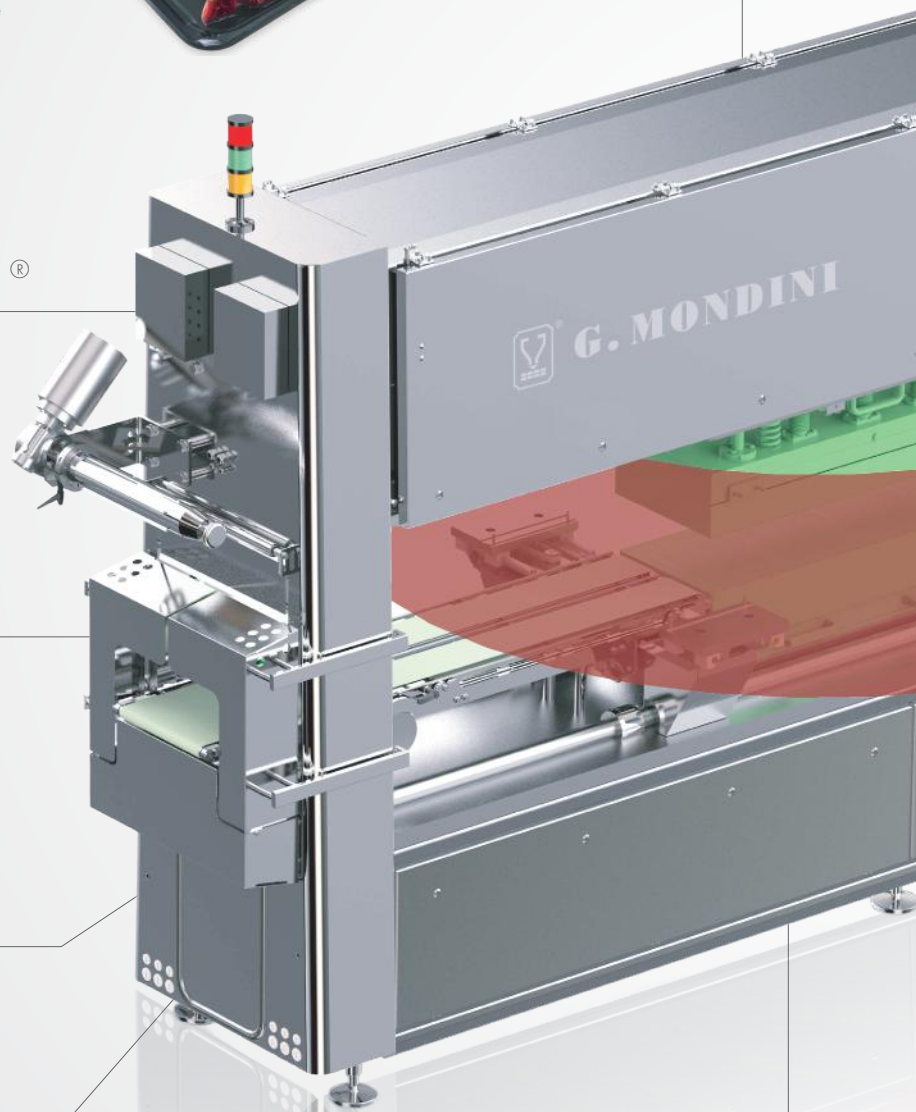



SLIMFRESH®



PAPER2SKIN



SUPER PROTRUDING SKIN



DOWNGAUGE



MAP



MAP RIGID LID



PAPER SEAL®



**PAPER SEAL®
SHAPE**



**BOCAUX
MOULÉS PAR
SOUFFLAGE**



SLIMFRESH®, SLICEFRESH®, PAPERSEAL® et ZERO®
sont des marques déposées de G. Mondini S.p.A.
DARFRESH® ON TRAY est une marque déposée de
Cryovac Inc., une filiale de Sealed Air Corporation.

TRAVE

NOUVEAUX MODÈLES & GAMME

LÀ OÙ LA CRÉATIVITÉ, L'INNOVATION
ET LA TECHNOLOGIE **NE FONT QU'UN**

La marque TRAVE est mondialement reconnue pour son innovation et sa robustesse. Elle a été développée autour de la technologie exclusive PLATFORM de G. Mondini (brevet n° EP 237 4717 A1). Cette technologie permet de concevoir plusieurs solutions d'emballage de manière intelligente et modulaire pour une production optimisée sur nos machines. TRAVE offre l'espace et la flexibilité nécessaires à l'intégration des processus indispensables à la création de formats d'emballage innovants et attractifs.

Grâce à TRAVE, les industriels disposent d'un levier puissant pour accélérer significativement la mise sur le marché de nouveaux produits, tout en maîtrisant leurs investissements grâce à une approche « une seule machine – plusieurs formats ».

La possibilité de différencier et de segmenter les gammes produits avec une seule machine, sans aucun compromis sur l'apparence ou l'étanchéité des emballages, constitue un atout majeur pour le développement commercial et marketing.

Enfin, la technologie PLATFORM restera la pierre angulaire de tous les développements futurs, garantissant la pérennité de votre investissement pour les années à venir.



LA SIMPLICITÉ

SANS COMPROMIS

Les outils sont la partie la plus sollicitée et la plus sensible d'une operculeuse. C'est pourquoi nous les avons conçus de la manière la plus simple possible, en réduisant le nombre de pièces mobiles et de composants. Élément clé : nous avons complètement éliminé le recours aux vérins pneumatiques ainsi qu'à l'utilisation de multiples éléments chauffants, afin d'augmenter la fiabilité et de simplifier la maintenance, qui se limite désormais au simple remplacement des lames et des joints, facilement accessibles.

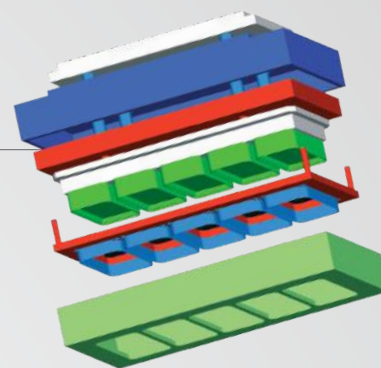

MÉCANIQUE

FIABLE · CONSTANTE · PUISSANTE

Des années de performances de très haute qualité prouvent que notre système mécanique de génération de force de scellage est la meilleure solution pour l'operculeage. Cycle après cycle, année après année, il génère plusieurs tonnes de force de scellage avec une régularité et une fiabilité inégalées. La maintenance se limite à la lubrification, assurée par un système centralisé. La puissance unique de notre technologie garantit des résultats exceptionnels : temps de scellage réduit, efficacité même en présence de contaminations, et qualité de scellage optimale.

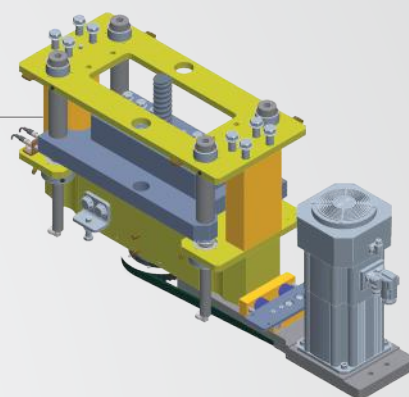

détails

FACILITÉ DE NETTOYAGE

La sécurité alimentaire est primordiale pour le consommateur, et elle va de pair avec la protection de l'image de marque de nos clients. Un design optimisé pour minimiser les risques de contamination des produits et réduire au maximum les conditions favorables au développement bactérien.

CHÂSSIS MONOBLOC ÉTANCHE

Structure unique en acier inoxydable, entièrement soudée. Des entretoises permettent d'éliminer tout risque d'infiltration d'eau dans la machine. Ce design permet un nettoyage complet et en profondeur.

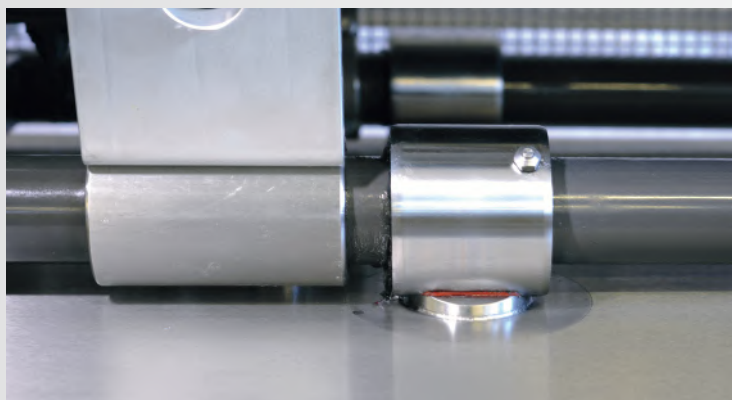

ÉCARTS HYGIÉNIQUES (STAND-OFF)

Les zones espacées sont conçues pour éviter les recoins difficiles à nettoyer. Elles permettent à l'opérateur de voir et accéder facilement aux surfaces, garantissant un nettoyage efficace.



ROULEAU PLEIN

Un rouleau creux sur roulements retient l'eau et favorise la prolifération bactérienne. Le rouleau plein à extrémités lisses, avec roulements dans les supports, est entièrement nettoyable et sans zone de rétention.



DESIGN À RAINURES OUVERTES

Les joints toriques en fentes fermées créent des zones pièges difficiles à nettoyer. Le design à rainures ouvertes élimine les recoins cachés et assure une hygiène optimale avec un nettoyage standard.

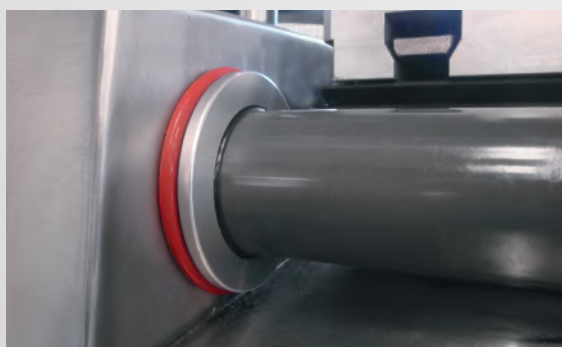

SURFACES INCLINÉES Pour un drainage naturel.



Pensée pour la **PRODUCTIVITÉ**

ligne **PLATS PRÉPARÉS**

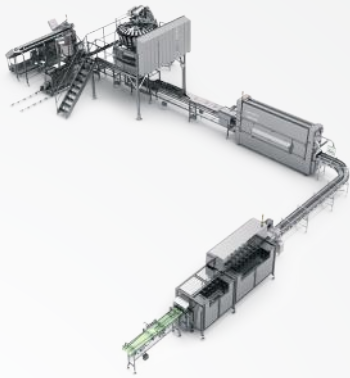

Chez G. Mondini, nous concevons et réalisons depuis plus de 50 ans des solutions complètes d'opercule de barquettes pour des clients du monde entier. Notre engagement en matière de performance des lignes, de qualité de conception, de rigueur d'ingénierie, d'intégration innovante et de sécurité produit, sans compromis, offre une véritable tranquillité d'esprit à nos clients.

Grâce à des relations de confiance établies de longue date dans des secteurs variés, de l'agroalimentaire à la pharmaceutique, nous sommes en mesure d'intégrer des lignes existantes ou de développer des solutions entièrement personnalisées, adaptées aux besoins spécifiques de chaque client.

ligne **CAFÉ**



ligne **PRODUITS LAITIERS**

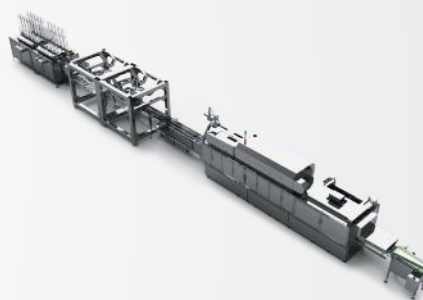

ligne **PET FOOD**

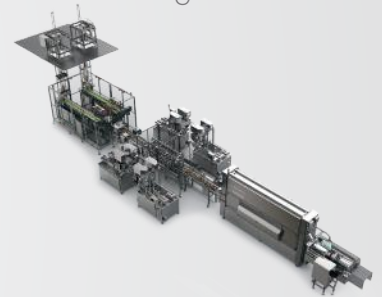

ligne **VIANDES TRANSFORMÉES**

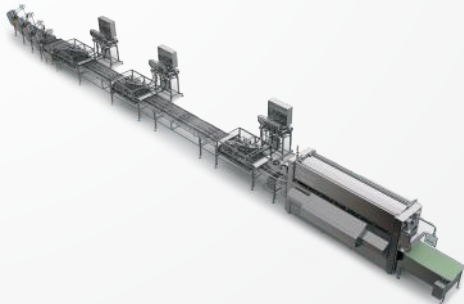

ligne **PLATS PRÉPARÉS**

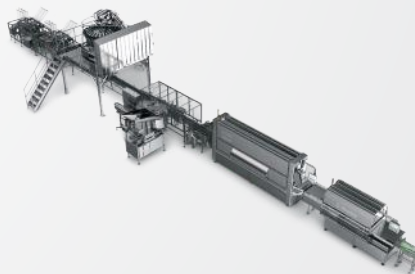

ligne **SOUPES & SAUCES**

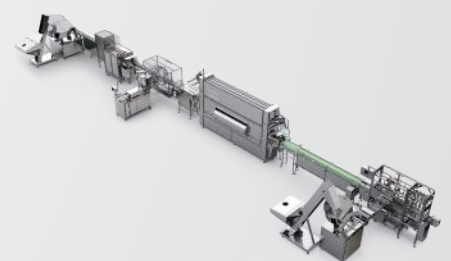

ligne **BABY FOOD & MOUSSE**

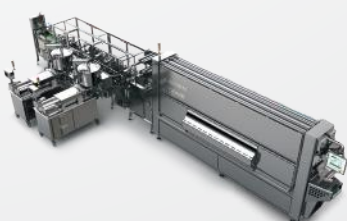

ligne **PRÊT-À-LA-VENTE**

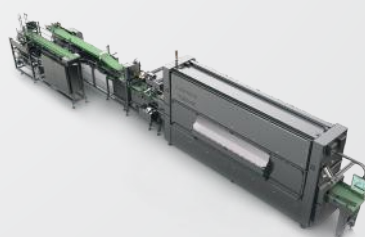

ligne **SALADES FRAÎCHES**

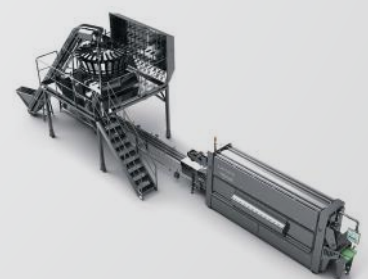

performance APP AT A GLANCE

En partenariat avec des leaders industriels de renom, les ingénieurs de développement de G.Mondini ont tiré parti de plusieurs décennies d'expérience client pour créer la technologie de supervision industrielle de référence : PERFORMANCE AT A GLANCE.

Notre plateforme innovante permet aux clients d'accéder en temps réel à l'état et à la performance de leur ligne de production, facilitant ainsi une intervention immédiate pour limiter les écarts de production — ou bien pour identifier des leviers d'amélioration continue sur la qualité et le rendement.

PERFORMANCE AT A GLANCE offre la capacité de surveiller en temps réel l'état de la ligne, avec la possibilité d'envoyer des notifications automatiques aux responsables concernés.

Les données critiques de production sont collectées, archivées et partagées, constituant une base solide pour les démarches d'optimisation.

Nous exploitons les dernières technologies informatiques pour réaliser une analyse d'évolution experte, permettant d'identifier les causes des pertes de temps et d'élaborer des stratégies correctives ciblées.

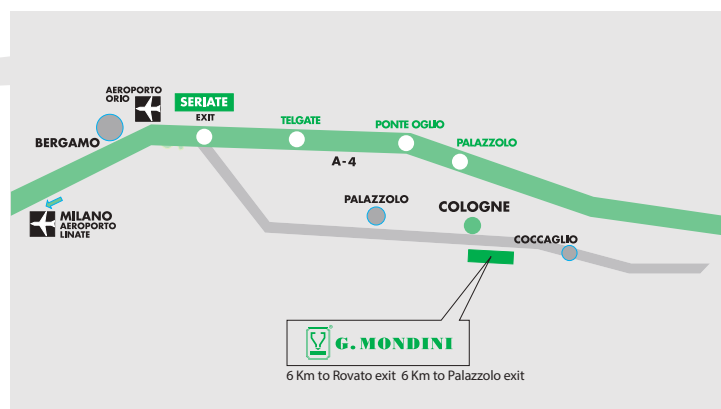
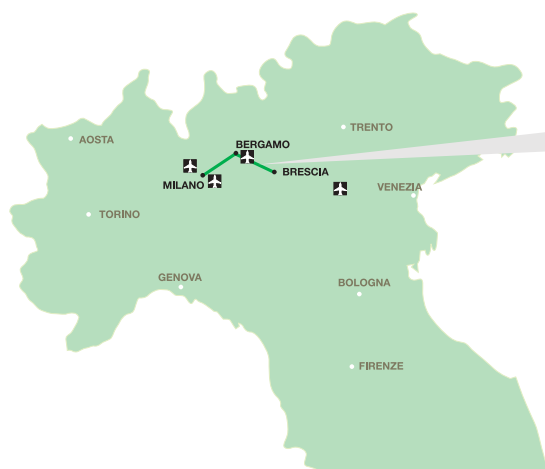

Via Brescia, 5/7 - 25033 Cologno (Brescia) Italie
T +39 030 70560 - F +39 030 7056250
E-mail: info@gmondini.com - www.gmondini.com